

Datenblatt

DEUTSCH



ELEKTRONISCHER TRESOR FÜR
HOTELS

SERIE N PREMIUM

Technische Merkmale

1.1 Ermittlung Ihres Tresormodells

Alle Tresore dieser Baureihe tragen eine Plakette mit Modellbezeichnung, Produktionskennziffer und Seriennummer. Diese Information wird bei Kontaktaufnahme mit dem Lieferanten oder Hersteller benötigt, um Ihnen einen besseren Service zu gewährleisten.

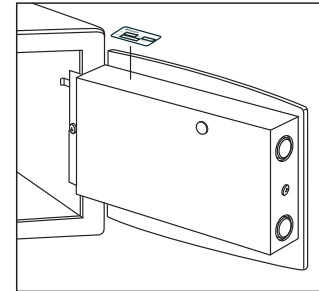
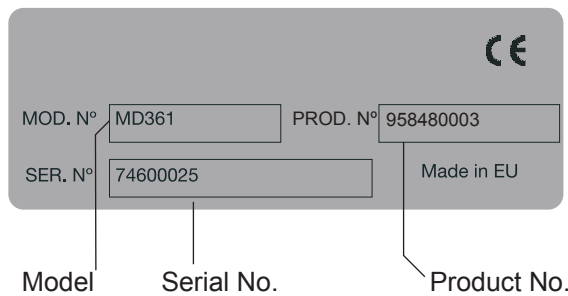

1.2 Mechanische Merkmale

Materialien:

- Türrahmen und Türblatt, 5 mm Stahl
- Sicherheitsscharniere mit Federmechanismus
- Modularer Aufbau der Komponenten
- 2 x 18 mm-Stahlbolzen
- Anti-Rost-Versiegelung und Strukturlackierung

Materialien:

- Notöffnung mit mechanischem Notschlüssel
- Gummi-Keypad, ADA-konform
- 6-stelliges LED-Display mit hohem Kontrast
- Vollautomatisches Verriegeln und Öffnen mit E-Motor
- Bohrungen in Boden und Rückwand zur Montage des Tresors
- Optional erhältliches Montagezubehör für die Montage in Möbeln

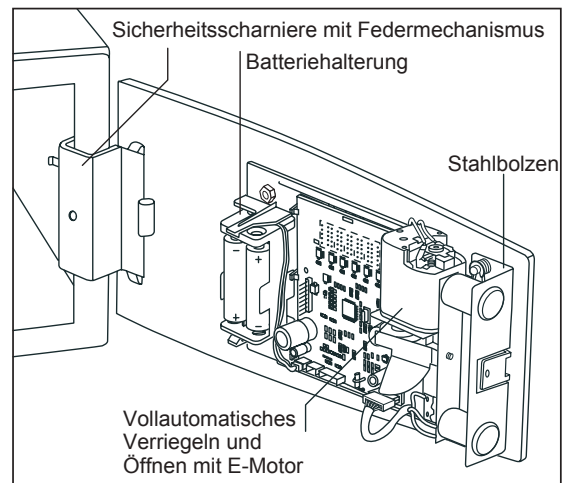
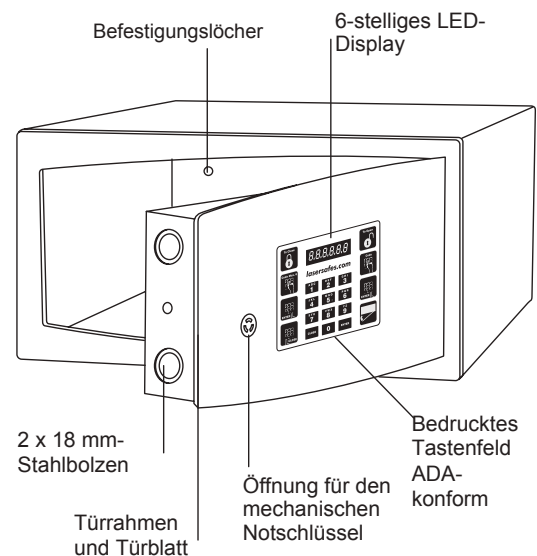

Technische Merkmale

1.3 Elektronische Merkmale

Stromversorgung:

- Batterietyp: 4 x Alkaline, AA/LR6, 1.5 V
- "Batterie leer"-Erkennung
- 230 Volt optional möglich

Umgebungsbedingungen:

- Betriebstemperatur: 0° bis 45°
- Lagertemperatur: -20° bis 60°
- Luftfeuchte 0 bis 90%, nicht kondensierend

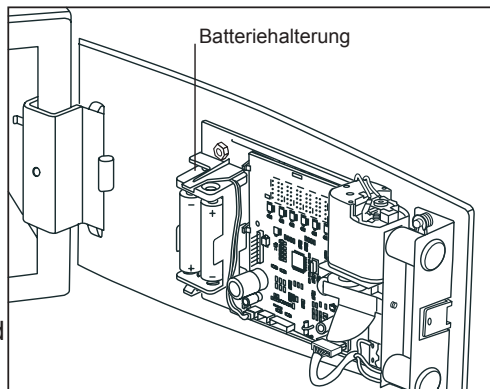

1.4 Installation

Der Tresor sollte nur durch qualifiziertes Personal installiert werden.

Um eine einwandfreie Funktion zu gewährleisten, befolgen Sie die Anweisungen dieser Betriebsanleitung.

Bei Fehlfunktionen wenden Sie sich bitte an Ihren Lieferanten.

Montageort:

Auf einer ebenen Fläche an einer geraden Rückwand.

Umgebungstemperatur:

Vermeiden Sie die Montage in der Nähe von Wärmequellen.

Feuchtigkeit:

Keine Installation in der Nähe von sanitären Einrichtungen. Vermeiden Sie das Verschütten von Flüssigkeiten in Tresornähe.

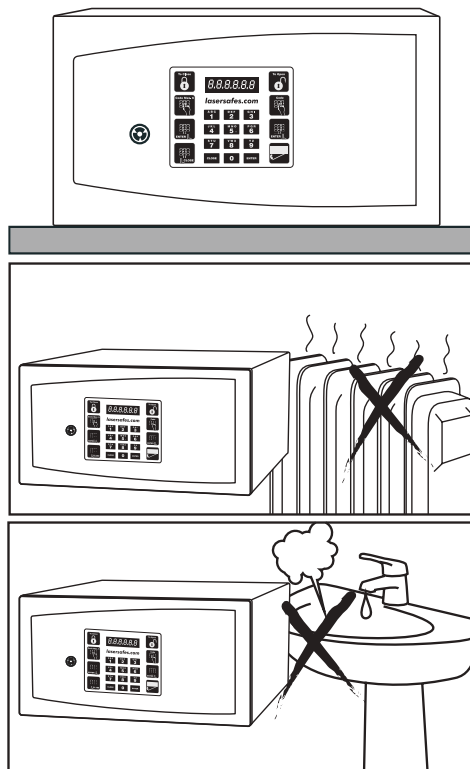

Technische Merkmale

1.5 Batteriewechsel

1. Entfernen Sie die Schrauben der inneren Abdeckung
2. Entnehmen Sie den Batteriehalter und entfernen Sie die Batterien
3. Setzen Sie die neuen Batterien unter Beachtung der Polarität ein.
4. Testen Sie die korrekte Funktion bei geöffneter Türe.
5. Bringen Sie die innere Abdeckung wieder an.

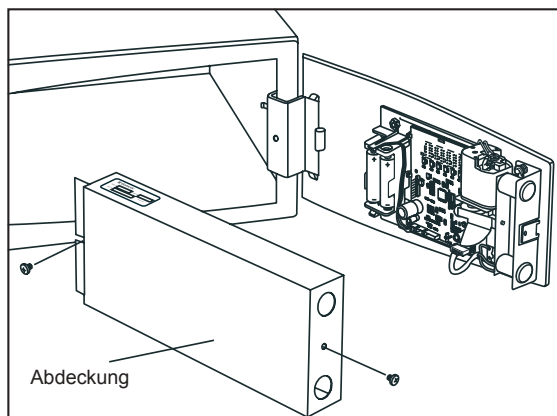

NOTE

- Verwenden Sie nur ALKALINE-Batterien!
- Wechseln Sie immer alle Batterien zugleich!
- Vermeiden Sie die zeitgleiche Verwendung von Batterien unterschiedlicher Hersteller. Beachten Sie das Verfallsdatum.

ACHTUNG:

Entsorgen Sie verbrauchte Batterien nur auf dem dafür vorgesehenen Weg.



Hinweis: Bei leeren Batterien erfolgt eine Meldung auf dem Display.

BAT-LO wird am Display angezeigt.

Bei der Bedienung wird ein Tonsignal ausgegeben und der Tresor lässt sich nicht mehr verschließen bis die Batterien erneuert werden.

1.6 Ladezustand der Batterien

Der aktuelle Zustand der Batterien kann durch Drücken von:



angezeigt werden. Das Display zeigt dann zB. folgendes an: **- 6.0 -**

Je nachdem, was angezeigt wird empfehlen wir:

ANZEIGE	BATTERIEZUSTAND
Zwischen 6.0 und 4.9	Batterien sind in Ordnung
Zwischen 4.8 und 4.5	Batteriewechsel empfohlen
Weniger als 4.5	sofortiger Wechsel angeraten

Führen Sie diesen Test am besten jeweils vor der Hauptreisezeit durch. Nur mit geprüften bzw. neuen Batterien gewährleisten Sie Ihren Gästen den bestmöglichen Komfort.